

WOLFS SENKLOT NEWS 2015

AUSGABE Q 03 Herbst 1. Juli 2015

SENKLOT NEWSLETTER 2015-Q 03

Autor: Wolfgang Ruecker

www.senkloete.eu

Lieber Sammlerfreund,
lieber Leser,

zu Beginn eine Bitte: Diese SENKLOT NEWS können nur durch die Mithilfe von anderen Sammlern geschrieben werden, deshalb suche ich Fotos, Katalogseiten, Artikel oder persönliche Geschichten über alle Aspekte der Senklote von jedermann. Jede kleinste Zusendung ist wertvoll. Ich freue mich auf Deinen Beitrag.

DANKE

Wolfgang

SENKLOT NEWSLETTER 2015-Q 03

INHALTSVERZEICHNIS

1. EINLEITUNG	54
2. SENKLOTE, angeboten bei EBAY 2004 bis 2006 (Auswahl)	55
3. DAS sogenannte HOOVER DAMM SENKLOT	77
4. STANLEY #5 REPARIERT	78
5. SHARPLES MILCHZENTRIFUGE 1909 mit Senklot	79
6. EXZELLENTEN SENKLOTE, HERGESTELLT VON HERB KEAN	80
7. EVERSLED AND VIGNOLES LTD TIDENPEGEL IN LONDON mit LOT	82
8. FOTO 1910 MAURER UND GIPSER in Weingarten	83
9. PRADA WERBUNG MIT SENKLOT	85
10. ETWAS ZUM SCHMUNZELN	86
11. BEMERKUNG	86

1. EINLEITUNG

Im letzten Newsletter hatte ich begonnen mein Archiv nach alten Ebay-Auktionen zu durchforsten und zwar von 1998 bis 2003. Die gezeigten Bilder waren etwas klein und nicht wirklich zufriedenstellend. Jetzt habe ich etwas mehr Zeit investiert in die Aufarbeitung und Präsentation der Fotos.

Jetzt hab ich 4x6=24 Bilder auf eine Seite gebracht (anstelle von 35 Fotos letztes Mal), um besser erkennbare Fotos zu zeigen. Allerdings kann ich auch nur mit den damals gezeigten Bildqualitäten arbeiten. Aber schwache Fotos sind besser als gar nichts. ☺ Um eine bessere Übersicht zu geben über die 288 Bilder aus drei Jahren (2004-2006), habe ich ein Raster entwickelt:

1 bis 24 für die ZEILEN und A, B, C und D für die SPALTEN.

Das Bild 7C im Jahr 2004 ist also das Foto in der 7. Zeile und der 3. Spalte (C).

Beschreibungen, Kommentare und ergänzende Infos zu den Fotos sind auf der jeweils nächsten Seite eingefügt. Bei einigen Stücken habe ich noch etwas „ausgeholt“.

Zur Information habe ich Preise – soweit bekannt – auch eingetragen, allerdings ohne Namensnennung.

Wenn Du den Newsletter für Dich als BROSCHÜRE ausdrückst, dann ist die Fotoseite links und die Kommentarseite rechts. So kann man die Bilder und den Text gleichzeitig sehen.

Vielleicht hast Du ja das eine oder andere der angesprochenen Lote jetzt in DEINER Sammlung. Eine kurze Rückmeldung wäre prima. Danke.

In den anderen Kapiteln berichte ich heute von meinen Kontakten mit Sammlerfreunden und den daraus folgenden Recherchen.



2. SENKLOTE, angeboten bei EBAY
2004 bis 2006 (Auswahl).

2004/1

A

B

C

D

1



2



3



4



5



6



BESCHREIBUNG der Fotos 2004/1 auf Seite 55

- 1A B** 2 Lote (od. Gewichte zur Dichtebestimmung) mit langem Schaft in Holzkiste.
- 1C** Deutschland Messing ca. 1920.
- 1D 2A** Deutschland Messing. Körper + Spitze umgekehrt einschraubbar.
- 2B C** Heller & Brightly Bergbau Lotlampe.
- 2D** Aus England.
- 3ABC** Mech. KNAUS mit Uhrwerk und Schlüssel. (Nur zwei bekannt mit orig. Schlüssel). Patent 3. April 1962 US3027977. Jetzt kann man einen



Nachbau aus China kaufen von TPI New Jersey, U.S.A. Bei Interesse einfach mal melden. (Letzte Preise waren billiger als gedacht: ca. \$50+ Versand).

Bild oben links: Original Knaus, Rechts Nachbau aus China. Identische Mechanik, aber andere Körperform (rund anstelle sechskantig) und größere Spitze.

- 3D** LEISTNER "common sense" gemarkt mit # "2". Gewicht 2.5 lbs (engl. Pfund)
- 4A** England. Ceremonial type. (speziell für Sammler gemacht?). Stark verziert. 40 oz. Angeboten für \$ 600.00.
- 4B** Setzwaage PIN, \$ 3.00. Millwright Ron aus NJ schrieb mir: *"Ich habe die Pins entworfen und hier in den USA selbst hergestellt."*
- 4C** Anatolisches (Ottoman) Lot Typ 1.
- 4D** Australien. Aus Eisen und BLEI.
- 5A** Riesiges Lot aus England. 13 inch 8 lbs.

- 5B** KEEN KUTTER in Holzbehälter (ohne Aufkleber) und mit Spule.
- 5C** Grosser BLEIKÖRPER mit langer Eisen- spitze aus Australien. Jetzt bei mir.
- 5D** Leistner Mühlenbauer 6.25 inch. In der letzten Zeit sind Leistner und Heimbach Lote bei Ebay sehr selten. Die Story über



Leister- und Heimbachlote von Nelson Denny und Mike Urness kannst Du finden auf www.senklote.eu auf Unterseite „LEISTNER und HEIMBACH“. Dort findest Du alle Informationen über diesen hervorragenden Senklot- Hersteller aus Missouri mit deutschen Wurzeln.

- 6A** Ein aussergewöhnliches Lot mit UNSYMMETRISCHER Spitze. Weiß nicht, ob das wirklich funktioniert 😊



- 6B** 5 lbs Zwiebelform Messing.
- 6C** Ein Minilot, das BUFF an seine Visitenkarte gehängt hat für seine guten Kunden. Hübsche Idee.
- 6D** Seltenes Angebot: **VIER** Leistner Lote auf einmal.

2004/2

A

B

C

D

7



8



9



10



11



12



BESCHREIBUNG der Fotos 2004/2 auf Seite 57

- 7A** Seltenes Angebot: **VI**ER Leistner Lote auf einmal.
- 7B C D** STANLEY 47-173. US Design patent Des236957 Sept. 30, 1975. Hergestellt NUR EIN JAHR in den U.S.A. und dann in England. Die in Amerika hergestellten Stücke sind wesentlich teurer als die späteren aus UK. Man kann es aufklappen. Zweifache Nutzung. Siehe Patentzeichnung.

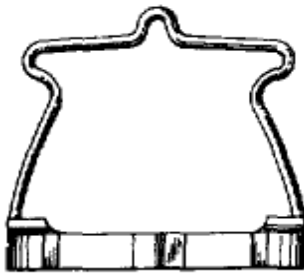

FIG. 9

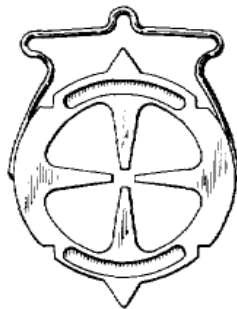

FIG. 4

- 8A** Frankreich. Spule innen. \$250.00
- 8B C** Winziges Elfenbein/Rosenholz/Messinglot
- 8D 9A** Patentierter Zirkel mit kleinem Lot. Patent Patented Mar. 20, 1917. US1219430 von 1917 A.W. BJORNSTAD Das Lot ist zur Benutzung auf RELIEFKARTE.



Patented Mar. 20, 1917.



- 9B C D** Deutschland. Gemarkt MOHR (Besitzer) 1844. Hat einen (oft fehlenden) langen Spitzenschutz.

- 10A B** Australien. Seltene OVALE Form. Gemarket 3 21/SS3079 ISS:13A



was auch immer das heißt.

- 10C** CANADA. Komplette Werkzeugsammlung mit Senkloten.

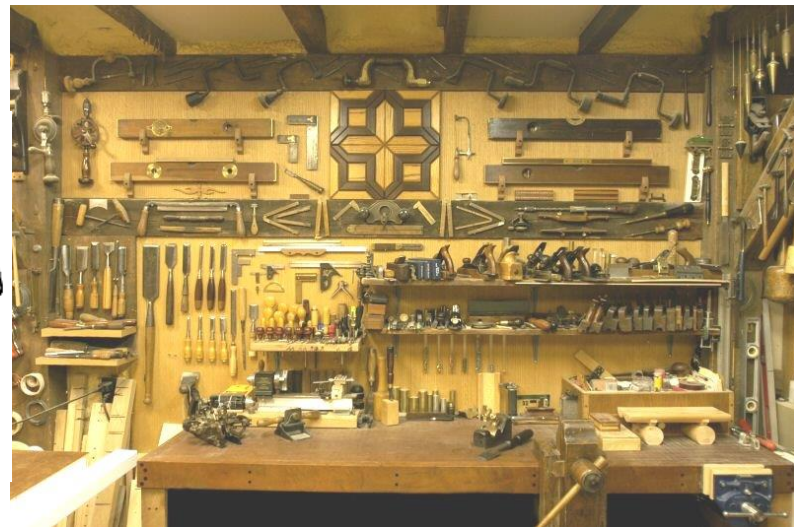

- 10D 11A** 7 Zoll. Besitzernamen D WANDLING

- 11B** Messing 7 Zoll, 3 Pfund.

- 11C D** Spule innen. Toller Zustand. Nelson Denny schrieb dazu:

SCHÖNES BEISPIEL
ZEITGENÖSSISCHER
MECHANIKER-FÄHIGKEITEN". 2
lbs; 6.1 in; 2.0 in. Vom

selben Hersteller **Rex
Corbit** ist auch dieses aus
der ND Sammlung: Bild
rechts

- 12A** Canada. "Victorian".
Lustige Kombination 😊

- 12B C** Messing hohl. Zum Füllen mit Bleischrot.

- 12D** Messing. Ungewöhnliche Form.



2004/3

A

B

C

D

13



14



15



16



17



18



13A Sieht aus wie eine umgebaute Zaunspitze oder anderes Zierteil.

13B C Elfelein. Jetzt Verkauf in USA verboten.

13D Ist es eine Waffe oder ein Senklot?

14A B Goodell Pratt #784. hergestellt #782, 783 and 784.

Wer hat eine Katalogseite davon?

14C D Ich weiß nichts über dieses interessante Stück. English IT Makers of Taylors Drakelite and Lignoi.

15A Ente mit Lot als Gewicht, damit sie nicht wegschwimmt im Pool. ☺

15B Antikes Paar von dekorierten Präsentations-Loten aus Messing.

15C Deutscher Deckel eines Bierkrugs mit Maurersymbolen.

15D Englische Arbeiter mit einer sehr langen Lotlatte, Vorläufer der Wasserwaage.



16A Faustmanns Spiegel-Hypsometer zur Baumhöhenmessung. Benutzt in Europa über 100 Jahre lang von Förstern. Die ganze Geschichte dieses Instruments von 1854 gibt es auf meiner Internetseite.

16B Winkelmesser mit Lot für Sägen.

16C D Typisches Leistner Senklot.

17A Eins der riesigen speziellen Lote von LMSD in England.

17B C Ein relativ einfaches Bergwerkslot. Sieht unbenutzt aus.

17D 18A Groß. Messing mit schönem Spitzenschutz. Fehlt meistens

18B JUST THE RIGHT SHOE. Wird immer wieder angeboten. Sofortkaufpreis \$24.00

Aus dem Auktions Text: *Diese Auktion ist für einen # 25115 Schuh (Sonderanfertigung) in der Originalverpackung mit Papieren und Echtheitszertifikat in einem ausgezeichneten Zustand. ... Für diejenigen, die ihre Mode gerne nach Maß wollen, ist dieser clevere Schuh das Richtige. Handwerkerinnen werden das Maßband als Knöchelriemen befestigt mit goldenen Schrauben zu schätzen wissen. Um alles "im Lot" zu halten, **baumelt ein Senklot eines Zimmermanns von der Ferse.***

„Der richtige Schuh“ Minisammlerstücke sind für brillantes Design und authentischen Look bekannt. Kein anderer Künstler hat den Glamour und der Schuhmode eingefangen wie Raine. Die preisgekrönte Künstlerin Raine liefert einen schönen Kommentar zu Kunst, Kultur, Geschmack mit ihrer beliebten Sammlung „Just The Right Shoe“.



18C Spanisches Eisen-Flachboden-Lot mit hölzernem Abstandshalter.

18D VAJEN Patent Nov. 14, 1882. Hergestellt in 1, 2, 3, 4 lbs.

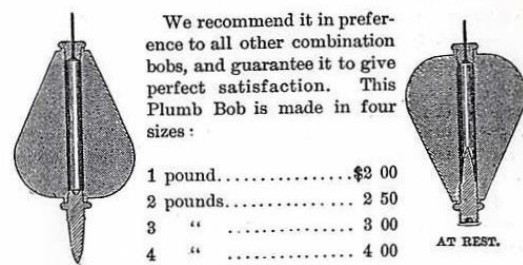

Ein kompletter Satz aus der Sammlung Nelson Denny sieht so aus:



2005/1

A

B

C

D

1



2



3



4



5

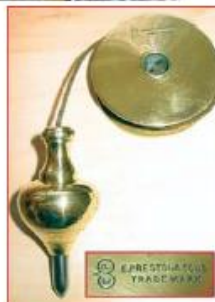

6



BESCHREIBUNG der Fotos 2005/1 auf Seite 61

1A B Patent US 5791061 Guiseppe Modugno, 11. Aug. 1998. Markierungslothe, wirkt wie ein Kugelschreiber. Siehe Patentzeichnung.

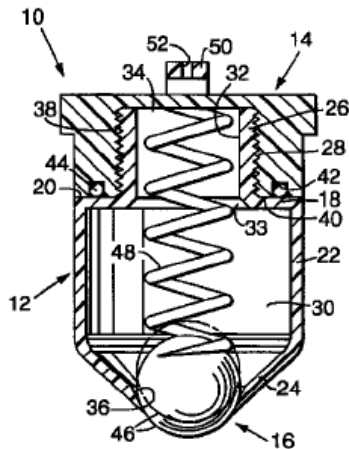

1C D Zwei Italienische Lote (oder Deko-Stücke) mit Messingkörper und sehr langer eiserner Spitze.

2A England. 8 cm Messing.

2B Italien Eisen.

2C Italien Messing.

2D3AB Deutsch. Messing von 1844. (Schon 2004 angeboten)

3C D Typisch Süd Amerika. Normalerweise haben Lote in Süd Amerika einen FLACHEN BODEN, aber einige haben eine relative GROSSE Spitze wie im Bild unten.



Hersteller Gampper in Deutschland versuchte mal Flachbodenlote mit KLEINER Spitze dorthin zu exportieren. Die Kunden akzeptierten das aber nicht. Fotos zeigen Gampper Lote aus Katalog ab



1975 und die Zink- und Messing-Version mit einem Gewinde für normale Spitze.

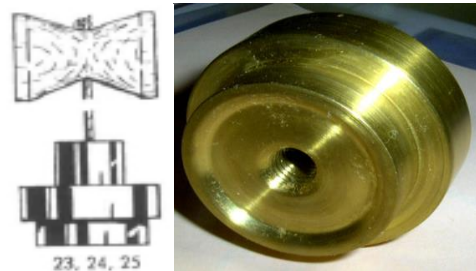

4A England. Verkauft für über 200 GBP

4B C Verkauft für über \$500

4D Schönes Messinglot mit Stahlspitze. Start mit 150 GBP

5A Sehr seltenes Angote. Satz von 3 K&E 6487 (mit innerer Aufwicklung) in Holzkasten für über \$500.00. Ich fand es in den Unterlagen von ND als #554 mit folgender Bemerkung: "THREE POINT SYSTEM USED AS EARLY AS 1898. (that is the guiding system of the cord inside. These in the

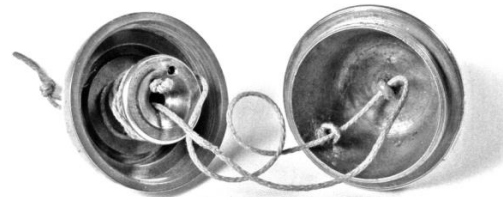

box have two points.) TWO POINT SYSTEM CONSIDERED TO BE AN IMPROVEMENT APPEARING IN K&E CATALOGUE 1913. BOUGHT FROM RETIRED CANADIAN MOUNTY WHO WORKED FOR HIS FATHER AS A TEENAGER AS A SURVEYOR'S STAKE MAN. IT WAS A SILVER MINING OPERATION IN NORTH-ERN ONTARIO KNOWN AS THE GOWGANDA DISTRICT."

5B Winziges Lot von BUFF. (an Visitenkarte)

5C Edward Preston Messing mit Spule.

5D Britisches Ausstellungsstück in einem Laden. 25 cm hoch.

6A Extrem verziert. Über \$ 500.00. 3 lbs +

6B C Kleines Lot in Messingröhre.

6D Sieht aus wie Deutschland in den 1920ern.

2005/2

A

B

C

D

7



8



9



10



11



12



BESCHREIBUNG der Fotos 2005/2 auf Seite 63

- 7A** Messing mit Spule (aus Frankreich?)
7BCD Dieses Lot gehört zu den sog. **HAMBURG Loten**. Es ist eine lange Story und begann damit, dass so ein Lot mit einem Wappen (Mauer mit 3 Türmen) international angeboten wurde als „3 Heilige auf einer Mauer“ (Holy trinity). Verkäufer sind manchmal sehr kreativ, zur Preissteigerung interessante Namen zu erfinden. ☺ Ich fand dann, dass es ganz einfach das STADTTOR VON HAMBURG ist. Wir kennen dieses Wappen in verschiedenen Formen:



Diese Lote kamen auf den Markt in einer David Stanley Auktion vor langer Zeit und später bei H. B., einem bekannten Schweizer Händler in Australien und 2004 in einer Martin Donnelly Auktion, angeboten als "Holy trinity". Ich kenne einige Freunde, die so ein Lot haben. Die umkehrbare Spitze (links) ist anders (rund, besser) im Vergleich mit dem ähnlich aussehenden Lot aus dem Berghaus Katalog 1913. (rechts)



2012 wurde in Dresden eins mit langem Spitzenschutz angeboten. Sehr selten zu finden.



- 8A B C** LEISTNER U.S.A.
8D 9A Dreiteiliges ungewöhnliches Messinglot. Gekauft von N.D. Seine #567 "OLD BRASS BOB WITH TIP PROTECTOR CASE, FIXED BOBBIN ON UNDERSIDE OF CAP. HOLLOW FOR FILLING W/ SHOT" Bild rechts zeigt alle Teile des Lotes. Schätzung bei der MJD Auktion Sept. 2012 \$300-\$600



- 9B C** Sieht ähnlich aus wie die Hamburg Serie. (ohne Wappen?).
9D 10A Schweres Messinglot mit Eisenstange.
10B C Interessant verziert aus England.
10D 11A Aufschraubbarer Spitzenschutz.
11B Raketenform Stahl
11C Schweres Messinglot um 1800 U.S.A.
11D Ähnlich Stanley mit Spule. (oben). Unten ein Original Stanley #5 Gusseisen.

- 12A** Ein **Bergman Tools Co. Buffalo** Kopf zum Anpassen der Länge und Stoppen der Schnur. Kein Patent! Die Schnur wird in einen Schlitz gelegt und dann der Messingteil gedreht. Schnur fest!. Mehr über "Schnurbefestigung" in meinem Patent Newsletter 2007-16.



- 12B** Schön gearbeitet mit Dekoration.
12C D Umkehrbares Messing und Eisenlot.

2005/3

A

B

C

D

13



14



15



16



17



18



BESCHREIBUNG der Fotos 2005/3 auf Seite 65

- 13A B** Gefederte Spitze 5-teilig.
- 13C D** Paar sehr großer, dekorativer Lote.
- 14A** Messing in Holzkasten 3 lbs (ca. 1,5 kg).
- 14B** Verkauft für \$86.00
- 14C D** Dies ist kein Senklot, sondern ein **abgesägtes Teil von einer Pendeluhr**. Ich bekam eine Anfrage von einem US Sammler: "Hi Wolf, are you familiar with this type of bob? ..." und suchte nach diesem „Lot“. Jetzt habe ich zwei in meiner Sammlung.



Hier ist meine Antwort:

"... SCHLIESSLICH FAND ICH DAS ORIGINAL TEIL: 1960er – 1970er DEUTSCHE WANDUHR „ELEXACTA“ (die gesamte Uhr pendelt an der Wand) Hersteller: AUG. SCHATZ im Schwarzwald.

MAN KANN DIE UHR FÜR 183 € KAUFEN. FÜR DIE KORREKTE ZEIT WIRD DIE UHR DURCH ANPASSUNG DER LÄNGE DES PENDELS REGULIERT. Das "Senklot" wurde von der langen Pendelstange abgesägt.

Seine Antwort: "Wolf, your research abilities are both amazing and scary! It certainly makes sense that the central shaft had the incremental markings. Bravo on a great job. So etwas spornt dann wieder an.

- 15A B** A. L. THOMPSON MFG, LOWELL, Mass. (links) zusammen mit H A WILLIAMS, Boston (rechts) die eleganteste Form. Es sind meine Favoriten.



- 15C** Becherform mit Eichel-Kopf.
- 15D 16A** Setzwaage 1950 Deutschland
- 16BCD** Firmenzeichen in Werkzeugladen, in den U.S.A. Jetzt in Sammlung in Türkei.

- 17A** Setzwaage
- 17BCD** Heimbach 5 lbs
- 18A B** Hellers & Brightly Bergwerkslot. Ein ähnliches (Bild rechts) mit Kasten wurde 2012 verkauft für \$738. Normalerweise kostet EIN US-Bergwerkslot fast \$800 - \$1000.



- 18C** Gefüllt mit Bleischrot.
- 18D** Französisches Patent FR406122 14. Aug. 1909 Max Schott, Paris. "Fil à plomb rationell". (Zweckmäßiges Lot). Es arbeitet wie eine umgekehrte

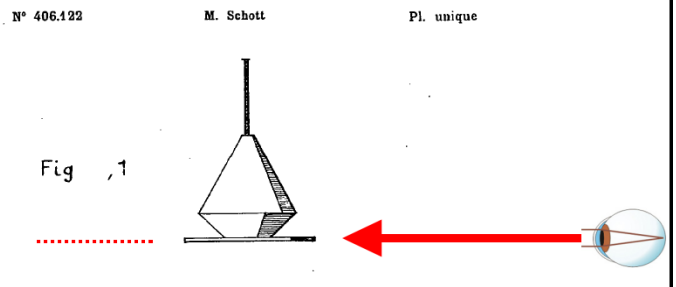

Setzwaage. Es ist nicht zum RUNTERLOTEN, sondern zum VISIEREN. Der Vermesser visiert entlang der WAAGERECHTEN Bodenplatte. Siehe meine erweiterte Zeichnung aus dem Patent oben.

2005/4

A

B

C

D

19



20



21



22



23



24



BESCHREIBUNG der Fotos 2005/4 auf Seite 67

19A B C Sehr großes Lot in Holzkasten mit einer interessanten Geschichte. Massiver Körper, separater Gewinde-Höheneinsteller. 15 lbs, = über 7 kg! \$455.00 ND# 684. Benutzt beim Bahnstreckenbau in den U.S.A. Der Verkäufer erklärte Nelson, dass er das Lot in den ersten Jahren im Brückenbau für die Festlegung der Ausrichtung der Pfeiler verwendete. (ganze Geschichte siehe in englischer Ausgabe dieses Newsletters) Das Lot soll aus den 1920ern stammen.

19D Knaus Patent Lot. Verkauft für \$312.00

20A Elfenbein 3 oz. \$855.00

20B Ungewöhnlich geformtes Messinglot.

20C SELTEN. Spule innen.

20D Elfenbein + Ebenholz. Start Preis 150 GBP

21A B Deutsch. Seltene Kombination für Formanpassung (Spitz- und Flachbodenlot).

21C Lotsenbruderschaft Övelgönne 1748. Marke für Lotsen mit **Tiefenlot** der Seefahrt (links) und auf der Rückseite eine Markierungstonne (rechts).



21D Kiste mit Freimaurerinsignien. 966€.

22A Frankreich Eisen Senklot.

22B Angeboten als „NAPOLEAN Senklot“. Bin mir da aber nicht sicher.

22C Russisches mechanisches Lot. Ich kenne zwei Exemplare. Innen sieht es so aus:



22D Magnetischer Halter mit Lot. Frankreich.

23A Bei Ebay angeboten als: Alte Freimaureretzwaage.

In einer MJD Auktion 2012 als: Unge-



wöhnliches Senklot-Messgerät mit hölzernem Rahmen. Ca. 1900. Fast alle rote Farbe noch erhalten. Aus der Sammlung von Nelson Denny, Hadlyme, Connecticut

Schätzung \$40 bis \$80

23B C Frankreich. Kupfer Medaille 27mm Durchmesser.

23D Senklot aus Portugal mit Abstandshalter und (seltenem) Messingbeschlag.

24A B Deutschland 1850er

24C U.S.A. 18 cm vernickelt in angepasster Holzkiste.

24D STANLEY 47 173 made in USA 1975 \$204 Nur 1 Jahr in USA produziert, dann England.

2006/1

A

B

C

D

1



2



3



4



5



6



BESCHREIBUNG der Fotos 2006/1 auf Seite 69

1A Deutsche offizielle Münze 10€ zu Ehren des Architekten Karl Friedrich SCHINKEL. 1781-1841. Maurer mit Setzwaage auf Vorderseite. Rückseite s. rechts



1 B Englisches Patent GB 34836-60 Aluminium Lot / Wasserwaage / Bleistiftmarkierung

1 C + D gemarkt ALFRED SHIRLEY Ltd 1861 1945. Aus Sammlung von Ulrich Biber. Ich kenne 2 andere Lote (Bilder unten):



Messing in derselben Form wie bei Ebay und eine englische Zwiebelform. Beide gemarkt Alfred Shirley Ltd, aber ohne die Jahre „1861-1945“. Hersteller: Alfred Shirley Ltd. 3, Clifford Street, Birmingham B19

2A+B Gyrostatic Patent GB 136/1908

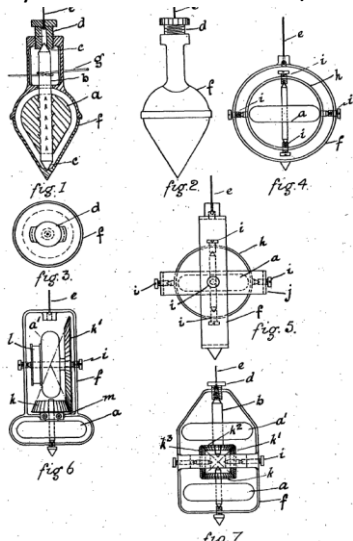

Senklot hat N.D. gekauft in Australien. **Nur eins ist bekannt.** Erfinder Fredric Samuel Carter. Bilder oben zeigen einige andere vorgeschlagene Formen.

Wird mit Schnur in Drehung versetzt zur Stabilisierung. ☺ Nelson Denny hat einen Test gemacht. Lot kommt nicht schneller zum Stillstand als andere. ☹.

2 C

2 D

3 A

3 B

3 C

3 D

4A

4B

4C

4D

5A

5B

5C

5D

6A

6B

6C

In meinem **Patent Newsletter 2007-13** kannst Du mehr über dieses wirklich **EINZIGARTIGE LOT** finden.

Berger & Sons \$235.00

BIG DAVE 12, 14, 24 oz

Einfache innere Aufwicklung von Hand mit Riffelgriff aus Messing. 6.6 oz; 4.1 Inch hoch; 0.7 Inch Durchmesser.

Boxwood Quadrant. Startpreis \$1850.00

Messing 5 Inch.

Messing mit Holz-Abstandshalter in angepasstem Nußbaumkasten \$265.00

Brown & Sharpe #790 Quecksilber 12 oz.

Bulgarien 5 cm Architektenlot.

China Eisen.

Cooke. Aufschraubbarer Spitzenschutz.

Von deutscher Dezimalwaage.

Altes deutsches Messinglot. Selten.

Driggs Patent US469631. Munition.

Langes englisches Messinglot. Verziert.

Extra breit. Eisen \$128.00

Frankreich. Messinglot (fil à plomb) mit ungewöhnlicher Aufwicklung.

Gefälschte Inschrift auf chinesischem Messing Lot. Habe es für 10€ als „abschreckendes Beispiel“ gekauft. Verkäufer benutzte eine Lotform, die erst nach 1911 produziert wurde für ein Lot mit der Inschrift “1876”. ☺. Die Schrift war noch frisch, weil der Text eingefräst war. Siehe Seite aus meiner Präsentation (in Englisch).



Original mark with name of owner or shop

W. Rücker
wolfg.ruecker@t-online.de

China 3



FAKED: NEW engraving in an old pb to make it very old.

Sold as 1876 PB from > 1911, mark says : “The second year of Guangxu” (emperor in Qing dynasty from Feb.25, 1875 –

Nov. 14, 1908 => 1876) ☹

Plumb bobs of the world
May 2006

53

6D

Franz. Messinglot mit interessantem Spulengriff.

2006/2

A

B

C

D

7



8



9



10



11



12



BESCHREIBUNG der Fotos 2006/2 auf Seite 71

- 7A Ungewöhnliche franz. Spule mit Messing-Flachbodenlot.
- 7B Franz. Messinglot mit innerer Spule.
- 7C Franz. Messinglot mit externer Spule.
- 7D Fisch zur Aufwicklung der Schnur.
- 8A Franz. Doppelkonus 325 Gramm.
- 8B Frankreich Messing. 123€
- 8C Frankreich. Zimmermannsplot aus Blei.
- 8D Franz. Zimmermannsplot aus Messing.
- 9A Franz. Zimmermannsplot mit 2 gedrillten Drähten zur Schnurbefestigung.
- 9B Franz. Zimmermannsplot mit 3 gedrillten Drähten zur Schnurbefestigung. Blei. Bild unten zeigt Präsentation in meinem Museum, wie dieses Lot verwendet wird.



- 9CD 10A Seltenes franz. umkehrbares Messinglot. Bilder zeigen "bell down", "bell up" und Einzelteile. Angebot aus New Zealand
- 10B C Sehr kleines Lot mit goldener Verzierung. Sieht hervorragend aus.



- 10D H A WILLIAMS Mfg Boston. Sehr elegante Form. \$90.00
- 11A Interne Schnurspeicherung.
- 11B Aufwändig verziert.
- 11C Selbst gebaut. Sieht gut aus.
- 11D Innere Spule. 1888. von FRASSE, NY. ND# 246. Verkauft für \$665.00
INTERNAL REEL 1lbs 2oz, 6.25 Inch hoch.
Von außen ahnt man nichts von den interessanten Innereien.



Improved Plumb-Bobs,
The illustrations, Fig. 8, represent improved plumb-bobs, which are put on the market by Frasse & Co., 92 Park Row, New York. These plumb-bobs are

FRASSE & CO
1888



Werbung

- 12 A Deutsch Eisen 8,5 kg.
- 12B Grosse italienische Dekoration. **Kein Senklot.**
- 12C Elfenbein \$230.00
- 12D Elfenbei und Sterling Silber. Home made.

2006/3

A

B

C

D

13



14



15

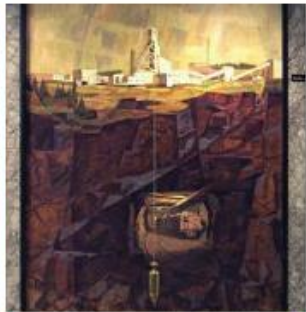

16



17

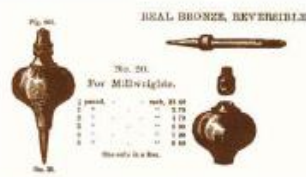

BESCHREIBUNG der Fotos 2006/3 auf Seite 73

- 13A Elfenbein oder Knochen.
- 13B JC ULMER CLEVELAND
- 13C D Keuffel & Esser Innere Spule. DREI Führungspunkte.
- 14A Leistner #7 \$425.00
- 14B Aus LETTLAND.
- 14C BUSH US Patent 1357270 2. Nov. 1920 „Automatic plumb bob“. \$457.00
- 14D England. LMSD. Lignum vitae Holz.
- 15A B Lot hergestellt aus einem modifiziertem Lunkenheimer Öler. U.S.A. Wird öfters verwendet. Teil ist mit Patentinfo gemarkt. Kein „geborenes“ Lot.
- 15C Bild. Bergbau in Ontario.

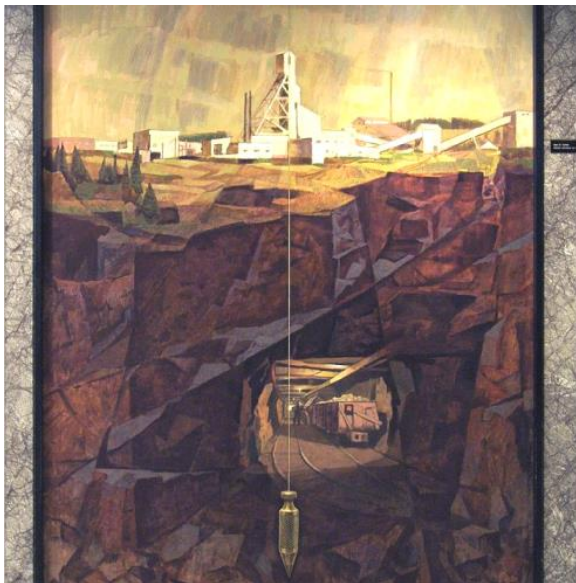
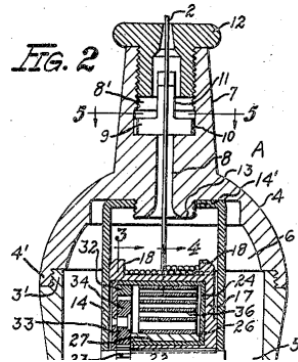

- 15D Mjdttools 300\$
- 16A Riesige Mohrrüben 8 Inch 4 lbs.
- 16B Setzwaage aus Frankreich. 90€
- 16C Ottoman Lot Typ 2 aus Israel.
- 16D Paar von Bridge City Tools.
- 17A B Paul Leistner St. Charles
- 17C Leistner Katalogseite mit Gewichten. (siehe nächste Spalte oben)
- 17D 18ABC Paul Leistner, Angebote aus New Zealand. Excellente Fotos von A.L.

REAL BRONZE, REVERSIBLE.

Fig. 803.

No. 20.
For Millwrights.

1/2 pound,	-	-	each,	\$2 40
1 "	"	"	"	2 70
2 "	"	"	"	4 70
3 "	"	"	"	6 00
4 "	"	"	"	7 20
5 "	"	"	"	8 40

One only in a Box.

No. 20.

18D Perfection 5 lbs. Hier sind 3 PERFECTION aus der ND Sammlung und ein Satz von 5 mit Holzcontainer von Ed Leigan.



Dieses Perfection unten war bei eBay 2010



Der Erfinder des Perfection ist M.D. Converse. Patent US787896 25. Apr. 1905. Wichtig ist die Lage des Lotes, wenn es auf einer flachen Oberfläche liegt. (Klappt nicht in der Werkzeugkiste ☹) Wenn die Spitze und der Ring aufliegen, hat der Körper KEINEN KONTAKT zur Auflagefläche. (d.h. **keine** Beschädigung der dünnen Außenhaut). Siehe Bilder:

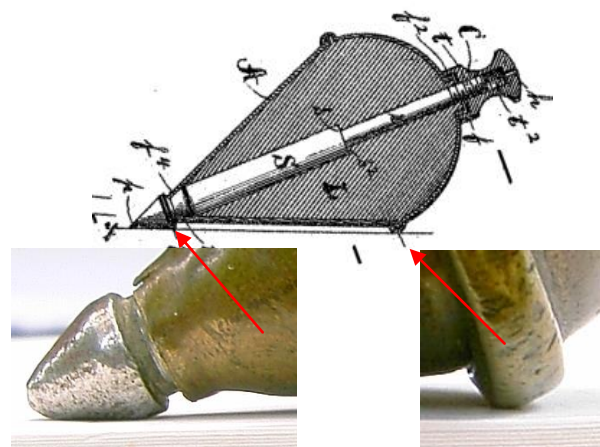

2006/4

A

B

C

D

19



20



21



22



23



24



BESCHREIBUNG der Fotos 2006/4 auf Seite 75

- 19A** Perfection. Marke oben eingestempelt.
- 19B** T-Shirt mit Senkloten. Hersteller?
- 19C** Bergwerkslotlampe \$1275
- 19D** Preston. 1 lbs. 30 GBP
- 20A B** Richard Kell, GB. Verkauft für \$350. ☺☹
Du kannst es VIEL BILLIGER von Richard Kell in England direkt kaufen. ☺
- 20C** Römisch. Bronze. 70 mm Durchmesser.
- 20D** RUSSISCHES MILITÄR DOPPEL-LOT

UNTER DREIBEIN.
Das Gewicht in der Mitte der Schnur soll die Schwingung „brechen“ und das Lot früher stabilisieren. (Länge der Schnur ist bestimmend für die Zeit bis das Lot zum Stillstand kommt.) Das Teil hat auch die

Funktion eines SCHNUR-VERKÜRZERS. Lot ist in Bakelitdose verstaut. (Bakelit ist oft benutzt in Russland für solche Dosen).

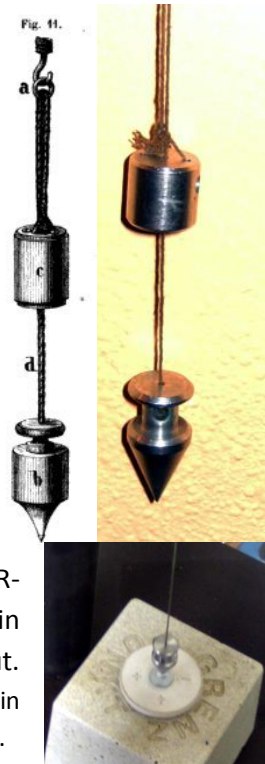

- 21A B** Spitzenschutz. Australien. \$120.00
- 21C** Spanien. Gemarkt SILVERIO 1893. Mit hölzernem Abstandshalter.
- 21D** KEIN SENKLOT, sondern Schnupftabakdose mit Löffel.
- 22A** SPANIEN

- 22B** Stanley #5 Gusseisen. \$143.00
- 22C** Stanley mit original MESSINGHAKEN.
- 22D23A** Suverkrop MICRO (der Kopf ist patentiert). Special edition als No. 9 MINING SPECIAL
- 23B** Skulptur: Der betrunkene Maurer ☺
- 23C** Kravattennadel/Pin (meine Sammlung)
- 23D** 2 lbs. Messing und Holz.
- 24A** 2 lbs. Quecksilber gefüllt.



- 24B** Sieht neu aus. Mit kurzem Spitzenschutz
- 24C** Uhrkette mit kleinem Senklot.



- 24D** Edmund Douglas WELLS, California, U.S.A. Patent US2376407 22. Mai, 1945 Lotaufwicklung (kann mit NAGEL in HOLZ befestigt werden)



3. DAS sogenannte HOOVER DAMM SENKLOT

Aus der Sammlung von Nelson Denny und der Martin Donnelly Versteigerung kennen wir das sogenannte "HOOVER DAMM SENKLOT". Für unsere Freunde in Amerika ist der Damm eins der nationalen Bauwerke.

(Von Wikipedia: Die Hoover-Talsperre (Boulder Dam) befindet sich auf der Grenze zwischen den US-Bundesstaaten Nevada und Arizona, knapp 50 Kilometer südöstlich von Las Vegas im Black Canyon. Der Damm staut den Colorado zum Lake Mead auf. Mit seinem Speicherinhalt von rund 35 Milliarden Kubikmetern ist er der größte Stausee der USA.

Der Hauptzweck der Talsperre ist die kontrollierte Wasserabgabe in Arizona, Nevada und Kalifornien. Vor dem Bau beeinträchtigten regelmäßige Überschwemmungen des Colorado sowie Dürreperioden das Leben der Siedler in den Südweststaaten, insbesondere in der Landwirtschaft. Ein weiterer Zweck der Talsperre ist die Gewinnung elektrischer Energie.)

Meine Geschichte beginnt mit dem Text in Nelson's Inventur-Blatt, wo er schrieb:

"HERMAPHRODITE" LINE PULLER / PLUMB BOB, HOOVER DAM 1933



Bild links von Nelson Denny.

Seine Bemerkung unten bezieht sich auf die Aussage des Verkäufers.

(freie Übersetzung)

„HERB DANFORTH * 1915 † 2003 KABELVERLEGER AM HOOVER DAMM 1933-1937.

CONDUX fertigte Werkzeuge und Teile für elektrische Leitungen. Es ist ein Werkzeug mit doppelter Funktion. Erstens kann es auf das Ende eines elektrischen Kabels aufgesteckt werden, wenn es von einer Spule abgerollt wird, um das Kabel von einem Isolator zum nächsten zu ziehen. Es vermeidet Knicke / Knoten im Kabel. Der zweite Zweck ist ein SENKLOT. Es hing von einem Kreuz eines hölzernen Strommastes, um mit dem Auge den nächsten Mast an dem Seil auszurichten. **Es ist nichts anderes, als ein Gewicht mit einer Spitze.** Etliche dieser Teile wurden in einem Eimer mitgeführter auf der Ladefläche des LKW der Verlegungstruppe. Das Teil ist ein Original.“

Bei Ebay wurde nun 2015 wieder so ein Werkzeug angeboten, aber mit einem geflochtenem Seil und Seilkausche.

Es kam aus einer MJD Versteigerung, wo es für über \$300.00 aus der ND Sammlung versteigert wurde. Jetzt also bei Ebay.

Ich habe dann mal nachgefragt bei der Firma CONDUX.

Die Antworten passten aber nicht, bzw. waren unklar. ☹



Bild rechts: Ebay Angebot 2015



Text aus dem aktuellen CONDUX Katalog:

The ultimate solution for a connection as strong as the cable itself. Condux Crimp-on Cable Pulling Eyes are virtually impossible to pull off and seal the cable against water and air contaminants during the cable pull.

Sie sagten mir, dass sie dieses mit CONDUX gemarkte Teil nicht in den 1933er Jahren verkauft haben. (Ich glaube das aber nicht).

Auf der Internetseite von CONDUX lesen wir: **Condux International hat hergestellt Kabelverlegungs-Anlagen und Zubehör. ...**

Der Name CONDUX wurde von diesem Firmengeflecht schon seit Anfang an (vor 1900) in einer ihrer vielen kleinen Firmen verwendet. Die Company ist in Familienbesitz seit sie als Sattel-Leder Hersteller angingen.

Zurzeit vertreiben sie diese **ZUGÖSEN SYSTEME (PULLING EYE SYSTEMS): (Vielleicht wissen sie nur nicht, dass sie die schon in den 1930ern verkauft haben? ☺)**

Das oberste Werkzeug ähnelt doch sehr unserem „Hoover Damm Senklot“.

Crimp-On Telephone Cable Pulling Eyes*

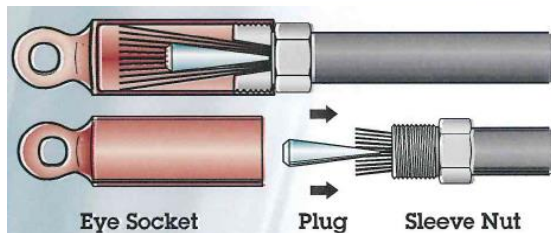
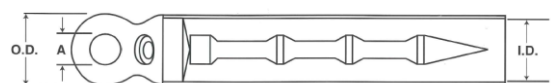

4. STANLEY #5 REPARIERT

Ich habe kürzlich für \$30 das bekannte patentierte Stanley #5 aus Gußeisen gekauft. Interessiert hat es mich, da es als GESCHWEISST (repariert) angeboten wurde. Normalerweise kaufen Sammler keine beschädigten oder reparierten Werkzeuge: Für mich war es aber ein Stück, über das ich etwas im Newsletter schreiben kann. Es zeigt, dass Benutzer auch GUSSEISEN geschweißt haben, obwohl das allgemein für Nicht-Profis als „unmöglich“ angesehen wird.

Ein Spezialist, Lincoln Electric schreibt auf seiner Internetseite:

<http://www.lincolnelectric.com/en-us/support/welding-how-to/Pages/welding-cast-iron-detail.aspx>

„Gußeisen ist schwierig, aber nicht unmöglich, zu schweißen. In den meisten Fällen handelt es sich um Reparaturen an Gussteilen, nicht um das (konstruktive) Verbinden von Guss mit anderen Materialien. Die Reparaturen können entweder in der Gießerei erfolgen, wo die Gussteile hergestellt werden, oder aber um nach der Bearbeitung entdeckte Gussfehler zu reparieren ...“

Unten Fotos von den drei Typen von Stanley #1, #3, #5 und mein geschweißtes Lot # 5.

Außerdem noch 2 seltene Typen, die auch von Bodmer hergestellt wurden, mit den (extremen) Preisen, die ich im Netz gefunden habe.



Plumb bob, Stanley prototype, enclosed-reel, \$495.

Plumb bob, C. Bodmer's Design, \$1,705.



The Stanley internal reel type plumb bob designed by C. Bodmer ca. 1931, Lot 477, the smallest of the three sizes that were made, had 95% of the original orange paint and 90% of the Stanley decal. It was never offered in a Stanley catalog, was in Fine condition and went for \$3,300.



Lot 477

5. SHARPLES MILCHZENTRIFUGE 1909 mit Senklot

Ich habe einen neuen Beruf gefunden, der ein Senklot verwendet. Die BÄUERIN!

Liebes Mitglied des MWTCa und EAIA (Ich bin Mitglied bei beiden), hast Du so eine Maschine in Deiner Sammlung, oder kennst Du ein Museum oder Sammlung, die so eine ENTRAHMUNGS-ZENTRIFUGE mit Senklot hat? Ich würde gerne Nahaufnahmen (und nicht nur Zeichnungen aus Anzeigen) von diesem besonderen Lot haben. Danke für die Mithilfe.

ungesunde Sediment und zähflüssige Teile, die Sie nicht in Ihrem Glas sehen möchten. Ein Rohr öffnet den Weg zur Reinheit in Milchprodukten.

Für EINE Kuh oder eine ganze Herde. Die TUBULAR-Maschine ist allgemein bekannt und muß nicht beschrieben werden. Die niedrige Versorgungskanne, das geschlossene selbst-schmierende Getriebe, die von unten gespeiste Schale - an reibungsarmen Kugellagern aufgehängt - und das SENKLOT hinten am Rahmen zum Ausrichten der Maschine sind konkurrenzlose Vorzüge. In allen Größen. Geeignet für eine oder viele Kühe. Katalog anfordern!

THE SHARPLES
SEPARATOR COMPANY
WEST CHESTER, PA.

It is the easiest thing in the world to level the Tubular "A" cream separator shown here. Simply wedge up under the corners of the machine until the point of the plumb bob hangs directly over the point of the plumb bob center, or plug, set into the base of the frame. Done in a minute and always right. Observe the low supply can on the Tubular—you need not move it to take out the bowl.



Here I Am

The plumb bob is one of the handy improvements on the 1909 Sharpless Tubular "A" cream separator. It adds miles to the great lead Tubulars have always had over all other separators.

This "plumb bob" enables you to set the 1909 Tubular "A" perfectly level in a minute—quicker than you could find the spirit level needed to set any other separator. You can always tell, by a glance at the plumb bob, whether Tubular "A" separators are level, thus always keeping the Tubular up to its very best work. Just another example of the "up to the minute" and "away ahead of the rest" character of Tubulars.

Tubulars Are Different From All Other Separators

Tubulars are built on absolutely correct principles—that is, Tubulars have a bottom fed bowl hanging below a simple, frictionless ball bearing. The one piece frame and the permanent, compact, strong construction of Tubulars enables us to add to Tubulars some very handy devices which it is impossible for other manufacturers to use on their constantly changing common "bucket bowl" machines.

The incorrect principles of common "bucket bowl" machines—that is, a top fed bowl set up on top of a spindle—make all such machines unsatisfactory and necessitate constant changes that are merely makeshifts and not improvements.



The Sharpless Separator Co.
Manufactured in West Chester, Pa.

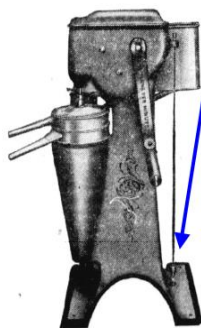

1909 Tubular "A"

The Path to Purity

Sharpless Tubular Cream Separators not only extract all cream from milk, but also remove, from both milk and cream, that unwholesome sediment and viscous matter you so dislike to see remaining in your glass. A Tubular opens the path to purity in dairy products.

For One Cow or Many

The superiority of the 1909 Tubular "A" is too universally acknowledged to need comment. The low supply can, enclosed self-oiling gears, bottom-fed bowl suspended from single frictionless, ball-bearing, and the plumb bob attached to rear of frame for leveling machine indicate unrivalled excellence. Made in all sizes. Suitable for one cow or many.

Write for Catalog.

THE SHARPLES SEPARATOR CO.

WEST CHESTER, PA.

CHICAGO, ILL.

SAN FRANCISCO, CAL.

PORTLAND, ORE.

TORONTO, CAN.

WINNIPEG, CAN.

287



Aus der Werbung:

Die TUBULAR 1909 ist anders als alle anderen Separatoren.

Der Weg zur Reinheit: Sharpless Röhren-Milchzentrifugen extrahieren nicht nur den Rahm/Sahne aus der Milch, sondern entfernen auch, sowohl aus Milch und Sahne, das

Ein Anstecker mit einer Rahmzentrifuge, angeboten bei Ebay.



6. EXZELLENTER SENKLOTE, HERGESTELLT VON HERB KEAN

Ich bekam einige Fotos mit aussergewöhnlichen Senkloten von einem Leser dieses Newsletters, David P. Er erzählte mir, dass HERB KEAN aus Morristown, NJ, U.S.A. (auch ein Leser des Newsletters) für ihn einige Senklote hergestellt habe. Ich wußte, dass Herb schon 87 Jahre alt ist. (Das Foto ist einige Jahre alt und stammt von einer der vielen Ehrungen, die er erhielt). Das hörte sich nach interessanten Infos für meine Leser an. Ich wollte aber nicht nur die „nackten“ Bilder zeigen. Deshalb bat ich Herb uns etwas über die Herstellung der schönen Lote zu schreiben.

Nachfolgend einige Details aus seiner Email:

„Wolf –

Hier sind einige Antworten auf Deine Fragen:

1) *Schon als Teenager liebte ich Holz und das Drechseln.*

2) *1974 begann ich alte Werkzeuge zu sammeln.*

3) *Ab ca. 1976 reparierte ich auch Antiquitäten.*

4) *Ich lehrte Machine Shop in the Management Training Program für Curtiss Wright und wurde dort später Director of Quality Control. Dann schickten sie mich auf das Stevens Institute, um einen Masters Degree in Engineering zu erwerben.*

5) *Dem EAIA (Early American Industries Association) trat ich 1976 bei.*

6) *Mit einigen anderen gründete ich 1979 die CRAFTS of New Jersey.*

(Collectors of Rare And Familiar Tools Society;

<http://www.craftsofnj.org/>

7) *Mit Emil Pollak schrieb ich das erste Buch über ALTE WERKZEUGE, das er 1991 veröffentlichte. Danach schrieb ich noch drei weitere Bücher über Antique Tools.*

8) *Ich habe eine 9 Zoll South Bend Getriebe-Drehmaschine, die in etwa so alt ist wie ich (87). Ich hatte eine fabelhafte Drechselbank, aber festgestellt, dass ich alles mit größerer Genauigkeit auf einer Maschinendrehbank machen kann. Mit ihr kann ich in Stahl, Messing, Holz und Elfenbein alle Größen und Gewinde exakt herstellen.*

9) *Ich habe eine 14 Zoll Rockwell Bandsäge und eine 6 Zoll Abrichthobelmaschine, zusammen mit 5 Doppelwellen Schleifmaschinen und Poliermaschinen, einem 6 Zoll x 48 Zoll Schleifer und vielen Handwerkzeugen.*

10) *In fast 15 Jahren habe ich circa 25 Senklote hergestellt, meistens für Dave Pollak. Zuletzt versuchte ich etwas Besonderes für ihn zu*



machen, da er ja schon eine Sammlung hat. Die letzten drei waren die „Mohrrübe“, der „Kürbis“ und die „offenen“ Lote.

11) *Außerdem habe ich einen Elfenbeinbestückten Rosenholz-Radpflug, einige Miniwerkzeuge und viele Spezialwerkzeuge hergestellt.*

12) *Ich habe eine große Sammlung von wirklich antiken Werkzeugen, die ich jetzt Stück für Stück verkaufe.*

13) **Das Senklot unten habe ich für mich behalten. Es ist massiv Messing, 8 1/2" lang, 2 3/4" Durchmesser. Der Behälter ist aus Walnußholz mit Messing oben und unten. Er schließt perfekt. Das Lot wiegt 5 1/2 Pfund. Zusammen mit dem Behälter sind es 8 1/2 Pfund. Gesamtgröße 11 1/2 Zoll (fast 30 cm).**

It's my favorite.

Hope this will do it for you.

Herb"

Danke an Dave und Herb, dass sie uns andere Senklotsammler darüber informiert haben.

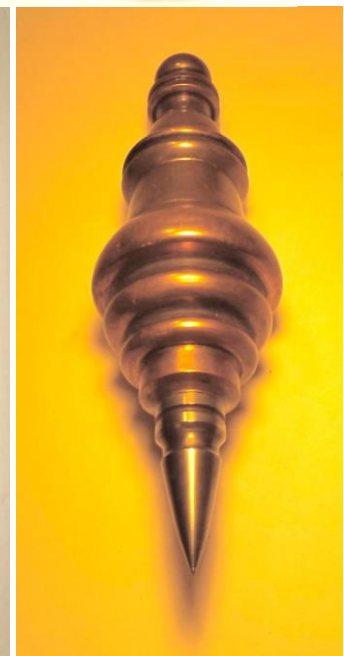



7. EVERSLED AND VIGNOLES LTD TIDENPEGEL IN LONDON mit LOT

This rare piece of advertising ephemera has been carefully removed from a vintage 'Punch' magazine

Date: 1949 original page - not a photocopy

In der Anzeige von 1949 wird auf eine automatische **Tidenmessstation mit Senklot** in LONDON hingewiesen, nahe am Denkmal.

BOADICEA
and the
PLUMB-BOB

At this very spot beside Westminster Bridge, an Evershed automatic plumb-bob records the Thames tide level with uncanny accuracy. Evershed's are acknowledged experts in tide gauges and apparatus for remotely indicating water levels in docks, reservoirs, tanks, etc. Write for Publication No. PH 221.

EVERSHED AND VIGNOLES LTD
ACTON LANE · CHISWICK · LONDON · W-4
Evershed Indicators and Recorders · Megger Testers 5/112



Nachdem ich die Anzeige von 1949 gekauft hatte, bat ich eine Bekannte in England bei ihrem nächsten Besuch des BIG BEN an der Westminster-Brücke in London mal ein paar Fotos von dem Denkmal zu schießen. Hier sind sie. Danke Gwyneth.



Ich habe auch die Hafenverwaltung vom Hafen London angeschrieben zu Infos über die Tiden-Messstation, aber leider noch keine Antwort erhalten ☹.

Endlich fand ich auch Bilder von der Messstation selbst im Internet. ☺

In einem Blogbeitrag stand: **Am Ufer steht eine große achteckige Kupferhütte, grün angelaufen, die unsichtbar die MESS-EINRICHTUNG enthält. KEIN Hinweisschild angebracht.**

Auf einer Internetseite aus Rumänien fand ich: "Nur wenige Besucher stoppen und besichtigen die Bronzestatue von Boudicca (oder Boadicea) von Thomas Thornycroft am Ende der Westminster Brücke, dort aufgestellt 1902. Boudicca war berühmt als Anführerin einer Revolte gegen die Römer im Jahre 61, bei der die Stadt Londinium niedergebrannt wurde. Unterhalb der Statue, neben dem Pier, steht eine **merkwürdige achteckige Kupferstruktur, die keiner nützlichen Funktion zu dienen scheint.** In der Tat, sie beherbergte einst **wissenschaftliche Instrumente**, um die Gezeiten zu messen"

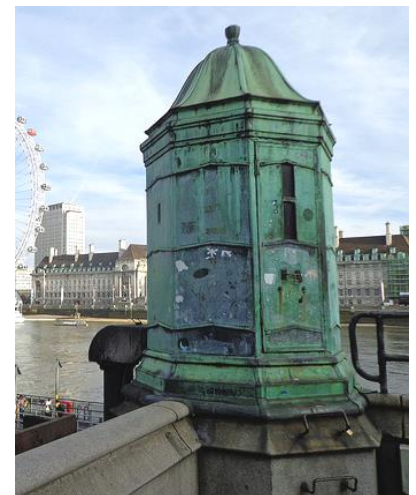

Bei Google Earth hat man einen guten Überblick über die Lage an der Themse.

8. FOTO 1910 MAURER UND GIPSER in Weingarten



Letzten Monat kaufte ich dieses Original schwarz/weiß Foto 24 x 17 cm gerahmt. (40x35cm) mit einer **Gruppe Maurer und Gipsler**.
Bildunterschrift:

Historischer Festzug: „Welfensage Weingarten 1910“
(Gruppe der Maurer und Gipsler.)
Photographie von Gustav Bopp sen.

Wie üblich, versuchte ich auch die Geschichte dieses Fotos zu erforschen.

Das Foto wurde aufgenommen von dem örtlich sehr bekannten Fotografen Gustav Bopp sen.

Im Internet gibt es etliche Fotos von ihm. Vor allen Dingen Personen in Uniformen oder Kostümen wurden von ihm abgelichtet. Weingarten ist ein Ort nahe Ravensburg in Baden-Württemberg, nicht weit vom Bodensee entfernt.

Sehen wir uns das Foto doch mal etwas genauer an:

Es zeigt eine Gruppe von **11 Maurern und Gipslern** während der Feierlichkeiten des historischen Festzuges „Welfensage“ in ihren Kostümen und mit einigen typischen Werkzeugen und Trinkkrügen. Das war eine Veranstaltung, die in unregelmäßigen Abständen alle paar Jahre abgehalten wurde. Alle tragen einen sogenannten „Kaiser-Wilhelm-Bart“. Kaiser Wilhelm (1859–1941) siehe Foto.



Der Bart war „in Mode“ und sollte die Liebe zum Kaiser und Vaterland symbolisieren. (Im 1. Weltkrieg hinderte er dann beim Tragen der Gasmasken und wurde gestutzt).

Wir sehen drei verschiedene Berufskleidungen. Der **schwarz gekleidete Mann in der Mitte scheint der Obermeister oder Meister** zu sein. Auch der zweite von links trägt ein anderes Gewand als die restlichen. Diese beiden tragen auch als **Statussymbol einen Plan (Zeichnungsrolle)** in der linken Hand. Die anderen sind einheitlich gekleidet (Gesellen). Alle tragen einen **Hut** und eine **Schürze**. Gleicher Huttyp außer Obermeister.

Werkzeuge: Sie haben bekannte (sehr große) Werkzeuge als Symbole ausgesucht, um ihren Beruf darzustellen.

Drei große **Hämmer** (zwei verschiedene Typen), eine riesige **Kelle**, ein großes **Senklot** und ein **Kombi-Instrument**, zusammen gebaut aus einer Wasserwaage, einer **Setzwaage mit Senklot**, einer kleinen Kelle und verziert mit Quasten.

Der jüngste Maurer in der Mitte hält ein **Zunft-Zeichen** – das Symbol der Maurer – mit Zirkel, Kelle und Winkel, umgeben von einem Tannenzweig mit Blumen.



Die drei sitzenden Arbeiter vorne halten spezielle Bier- oder Weinkrüge in der Hand. Sie sind allerdings nicht beschriftet, wie wir es von anderen Krügen von Berufsgruppen kennen.



Ein Mann (links) raucht eine Pfeife. Keiner von der Gruppe trägt einen großen Ohrring, wie wir es von den Wandergesellen kennen.

Auf den ersten Blick dachte ich, die großen Handwerkzeuge sind Reproduktionen von echten Werkzeugen, aus leichtem Material wie Holz oder Pappe. Aber mit einer Lupe sieht man, dass es **echte Werkzeuge** sind.

Der stehende **Hammer** vorne hat eine (ungewöhnlich) **ausgehöhlte Finne**.

Niemand würde diese Form bei einer Reproduktion für eine Veranstaltung verwenden.

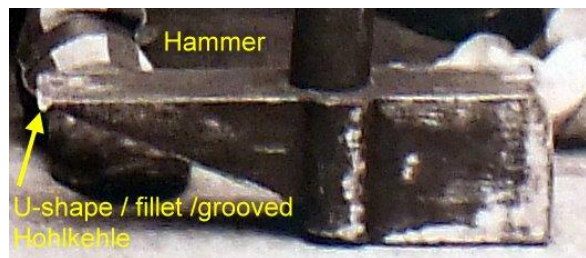

Die beiden **Hämmer** auf den Schultern haben gerade Finnen.



Sehr ungewöhnlich ist die sehr große **Kelle**, die von einem Maurer in der Mitte gehalten wird.



Für mich wichtig waren zwei Arbeiter auf der rechten Seite. Sie halten ein **großes Senklot** und ein speziell angefertigtes **Zunft-Zeichen aus verschiedenen Werkzeugen**.

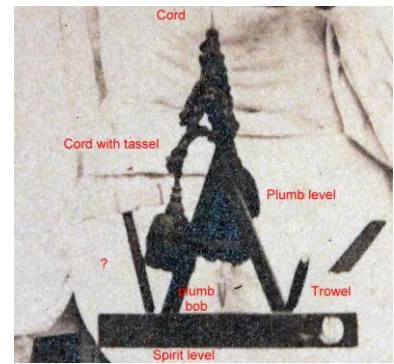

Weitere Suche:

Hinten auf dem gerahmten Bild sind handschriftliche Adressangaben (z. T. schwer lesbar):

„(Beruf) **Maurermeister August Nuhn, Arbeiterbildungs (Verein)**“

Diese Arbeiterbildungsvereine sind eine Besonderheit in Württemberg gewesen.

Jetzt hatte ich also einen NAMEN und konnte telefonieren... ☺.

Schließlich konnte ich den Enkel dieses Maurermeisters finden und bekam einige Infos.

Leider konnte der Enkel aber seinen Opa auf dem Bild nicht genau erkennen, da die Männer in der Bildmitte sich sehr ähnlich sehen mit ihren Bärten. Auch sind sie ungefähr gleichaltrig. So wissen wir also bisher nicht, wer genau auf dem Bild der Marermeister August Nuhn ist. ☹

Aber ich habe einige Daten von August Nuhn, der 1910 **34 Jahre alt** war auf dem Bild.

August Nuhn (*1876 - 1927†) hatte ein **Maurergeschäft** in Weingarten. Nach seinem Tod 1927 übernahm sein ältester Sohn Karl das Geschäft. Aus wirtschaftlichen Gründen gab man die Tätigkeit 1966 aber auf.

Der angesprochene Arbeiterbildungs-Verein in Weingarten wurde im Juni 1868 gegründet mit 35 Mitgliedern und 1933 von den Nazionalsozialisten aufgelöst.

Weitere Informationen über die Situation 1910 in Weingarten erwarte ich noch von dem örtlichen Museum. (z.B. Struktur der Maurer- und Gipser Gruppe, welche Art Feier war dieses Fest „Welfensage 1910“, usw.)

Wenn ich mehr erfahre, melde ich mich wieder.

Als ich das Foto vom Rahmen trennte, fand ich etwas Lustiges:

Als Verstärkung für das Foto war ein bedruckter Karton verwendet worden mit dem Hinweis auf eine regionale Spezialität.

(Ein Metzger wetzt sein Messer und ein Schwein bittet um sein Leben)



(METZELSUPPE ist eine Wurstsuppe, welche in Gastwirtschaften auf dem Lande zu einem Schlachtfest serviert wird. Als Einlage meist Welfleisch, Blutwurst und Leberwurst.)

9. PRADA WERBUNG MIT SENKLOT

Von der Frau eines Freundes in Amerika bekam ich diese Info unten. Hätten / haben Männer diese Anzeige auch gefunden, oder ist PRADA für Sammler zu teuer? ☺

Thank you Anja.

PRADA hat seine neueste Männermode Frühling 2015 vorgestellt mit gut aussehenden Film Lieblingen, wie **Ethan Hawke**, Ansel Elgort und anderen.

Aufgenommen in gestochen scharfen, siebziger Jahren inspirierten Fotos in London und New York. Von Craig McDean fotografiert werden die Akteure, indem sie **vertraute Gegenstände halten (wie z.B. ein Senkblei), jedoch in möglichst unnatürlicher Art und Weise.**

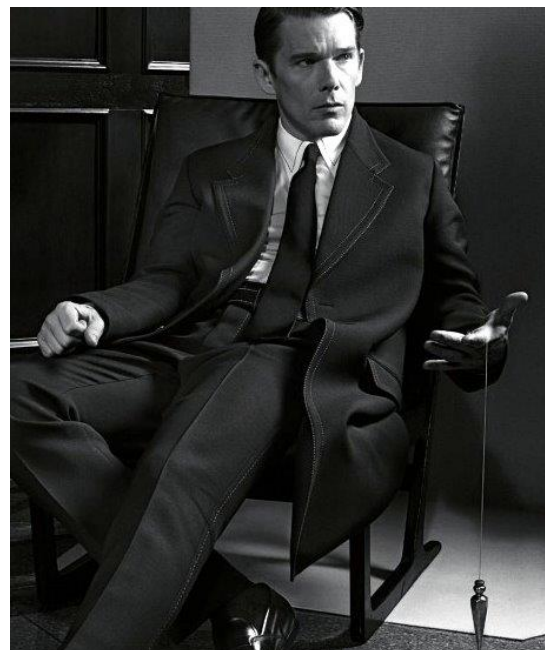
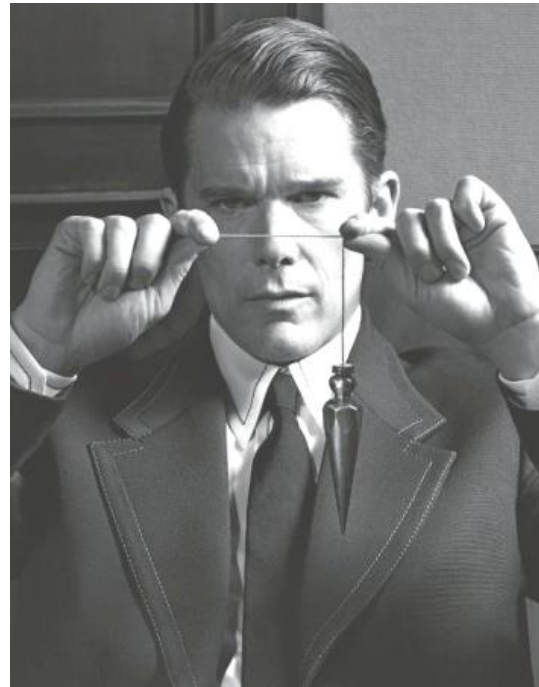

10. ETWAS ZUM SCHMUNZELN

1922 CONTEST USA "DER PERFEKTE RÜCKEN". Gemessen mit drei Loten.



Ann: Um keine Probleme wg. Pornografie zu bekommen, habe ich den schwarzen Fleck gesetzt.

Die positive Erkenntnis für mich:

KEINE(R) WAR PERFEKT!! Wie menschlich.

The contest revealed some surprising information. For instance, we are, every one of us, more or less lopsided. Not a single perfect backbone, even those of the winners, was discovered by any of the examining physicians. Very few of the contestants, according to Dr. Millard, have shoulders evenly aligned. Usually a difference of one-half to three-quarters of an inch in the level of the shoulders existed, and this tilt of the shoulders threw out the perfect alignment of the hips, so that in order to make an adjustment between the tilting shoulders and hips the backbone took on a slight scoliosis or twist which threw it out of plumb.

11. BEMERKUNG

Lieber Leser der SENKLOT NEWS,
Lieber Sammlerfreund,

dies ist ein Artikel der regelmäßig heraus gegebenen WOLFS SENKLOT NEWS,
die auf Anfrage als Email-Anhang als PDF-Datei kostenlos verschickt werden.
Frühere Ausgaben sind zu finden auf meiner Homepage www.senklote.eu
Anfragen über email: plumbbobwolf@t-online.de

Viel Spaß beim Lesen

Wolfgang Rücker

PS. Dieser Newsletter ist auch in Englisch erhältlich

READERS of these pages will recall the recent article on the search made by doctors all over Canada and the United States to find a perfect backbone.

The idea was unique, but the physicians realized that no easy task confronted them to interest the average person in such a proposition. So an award of \$1,000 for the adult and \$500 for the child having the nearest to a 100 per cent spine was offered as an inducement to bring out as many spinal columns as possible for examination.

This contest, lasting some months, has just closed and the prizes have been awarded after more than 40,000 men and women and as many children stood under the plumb-bobs and spirit levels used by the doctors in making their measurements.

As a result Virginia Pearson, stage and screen star, has added \$1,000 to her bank account for having the most perfect back among the grown-ups, and Charles W. Boggs, Jr., of Oklahoma City, for having the best child's back, was given \$500 to start a fund to pay for his college education.

But before the winners obtained the money their backs were photographed and moulded in plaster and duplicates of the plaster casts are now being sent all over the world, particularly to doctors of osteopathy.

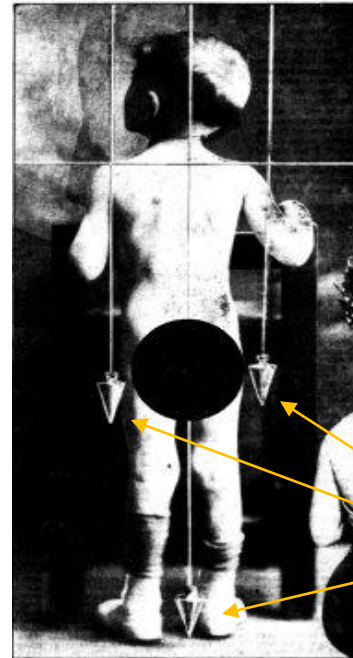

Little Charles Boggs, Jr., Who Won the First Prize as Having the Best Shaped Back Among the Children Entered in the Competition. The Parallel Lines Show the Two Almost Symmetrical Halves Into Which the Plumb-Bobs Divided Little Charlie's Back.

Übersetzung habe ich mir gespart.....

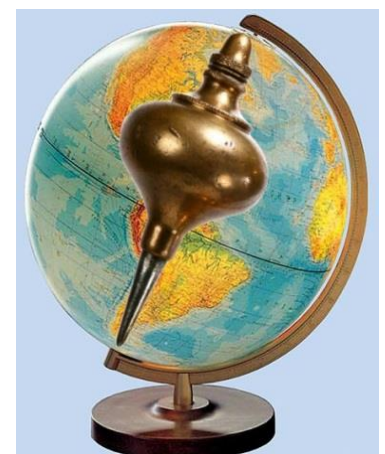

Logo der IPBCA INTERNATIONAL
PLUMB BOB COLLECTORS
ASSOCIATION. FÜR UNS DREHT
SICH DIE GANZE WELT
UM DAS SENKLOT ©